

# Thwaites

## Kompaktní kolový dumper 3T

- pohon 4 kol
- hydrostatický pohon
- otočná korba 180°

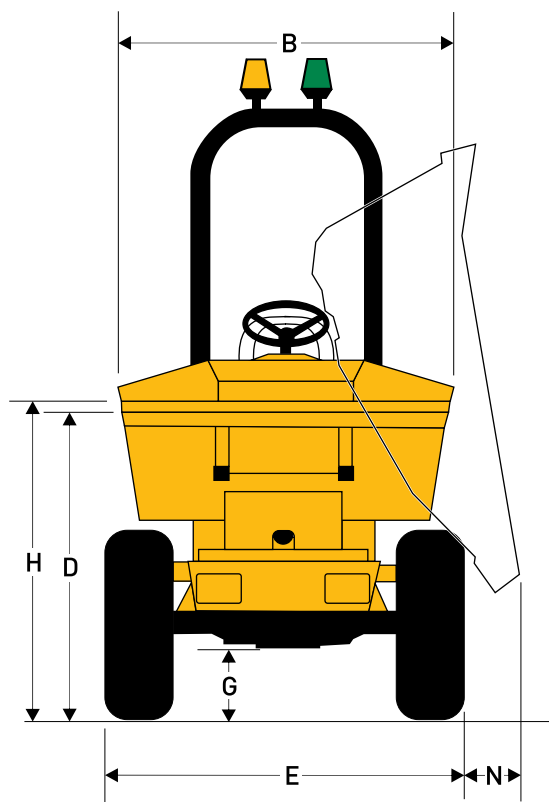
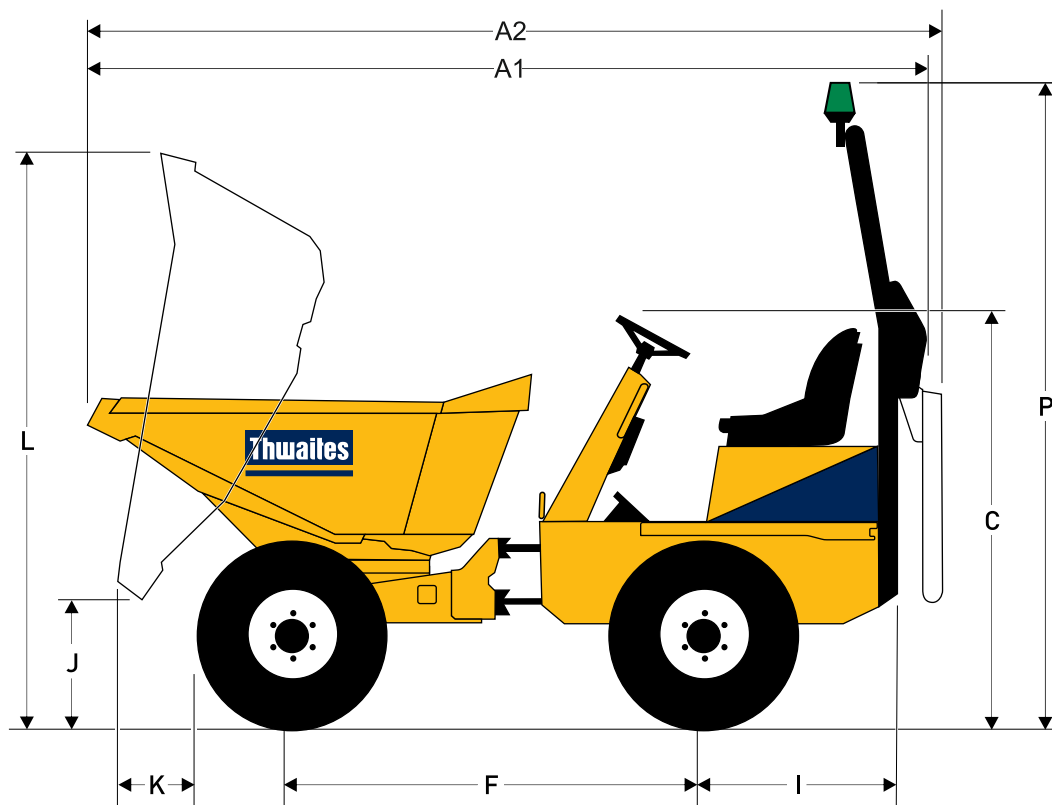

### Rozměry (mm)

A1	3934
A2	4100
B	1638
C	1881
D	1456
E	1650
F	1950
G	337
H	1581
I	1042
J	751
K	546
L	2841
N	388
P	



# Kompaktní kolový dumper 3T

- pohon 4 kol
- hydrostatický pohon
- otočná korba 180°

Nosnost/objem	Max. nosnost	3000 kg
	Objem SAE	1640 l
	Objem ISO	1210 l
	Objem vody	990 l

## Motor

Yanmar 3TNV88-BWWA, 18.4 kW/24.6 HP při 2000 rpm, 3 válec vodou chlazený diesel s přímým vstřikováním. Maximální točivý moment 107 Nm při 1200 rpm. Elektrický start, počítadlo motohodin, odpojovač baterie a heavy duty vzduchový filtr umístěný uvnitř uzamykatelného prostoru u motoru.

## Úroveň hluku

Při jízdě 84 LpA.  
(dle evropské směrnice 2000/14/EC).

## Přenos

Hydrostatický dvourychlostní, vpřed nebo vzad ovládané pákou u sloupku volantu. Inchovací pedál pro precizní pojezd a manévrovatelnost pro prostory kde se nesmí používat přímá brzda.

Rychlosti	Vpřed a vzad	
	Pomalá	0–6.1 km/h
	Rychlá	0–16.1 km/h

Pneumatiky	295/80 x 15.3
	Index nosnosti a rychlosti 119 A8
	Terénní vzorek

## Brzdy a nápravy

Lamelová brzda v uzavřené olejové lázni umístěna na zadní nápravě a působící na všechna 4 kola.  
Ručně ovládaná parkovací brzda. Heavy-duty nápravy s planetovou redukcí.

## Rám

Přední a zadní rám je zkonstruován z hluboko tažených ocelových plátů se 3 základními body uchycení pro lepší stabilitu při zatáčení a oscilaci kloubu v terénu na staveništi.  
Mazací místo pro kloub zatáčení a oscilaci je vyveden nahoru pro lepší přístup.

## Korba

Hydraulicky ovládaná s ocelových plátů šířky 6 mm, plně svařena, čelo a bočnice korby jsou zesíleny krabicovým profilem pro větší pevnost a minimální poškození. Plně uzavřená konstrukce korby.  
Otoč instalována na otočném ložisku s rozsahem otoče 180° poháněna dvěma hydraulickými válci, otoč se ovládá jednou pákou. Automatická aretace centrální polohy pro pojezd.

## Sedadlo a ovládání

Plně nastavitelné odpružené sedadlo, s přístupem z obou stran. Akustické upozornění klíče v poloze 'On'. Světelné kontrolky jasně ukazující případné chyby systému. Elektrický klakson. Široké pedály, ruční brzda, páky pro ovládání hydrauliky.

## Servisní přístup

Uzamykatelný kryt motoru otevíratelný na tři strany s perfektním servisním přístupem dosažitelným ze země ke všem důležitým komponentům. Svařované nádrže pro naftu a hydraulický olej jsou umístěny v rámu na straně, pro servisní účely snadno dosažitelné ze země.

## Elektrický systém

Elektrické kabely jsou dobře chráněny a vedeny vnitřkem rámu. Všechny elektrické komponenty jsou voděodolné dle normy IP65/67.

## Pojezd a hydraulický systém

Prioritně řízený hydraulický systém pro pojezd. Hydraulický filtr je umístěn nahoře na hydraulické nádrži a je snadno dosažitelný ze země. Měřicí místa pro kontrolu jsou umístěny standardně.

Objem nádrží	Nafta	24.5 l
	Hydraulický olej	25.0 l

Přepravní objem	13 m <sup>3</sup> (se složeným rámem)
-----------------	---------------------------------------

Pohotovostní hmotnost	2250 kg
-----------------------	---------

Vnější průměr otočení	9.2 m
-----------------------	-------

Jednoduché tažné zařízení	Standard
---------------------------	----------

## Ochranný rám ROPS

Pro český a evropský trh, kde je nezbytně nutné používat ochranný rám s ochrannou ROPS je tento rám ve standardní výbavě.

## Osvětlení

Kompletní osvětlení pro jízdu na pozemních komunikacích, včetně majáku, splňující vyhlášku a zákony ČR.